



**LAUTSPRECHERSATZ
VORNE**

**LOUDSPEAKER KIT
FRONT**

**VW-Polo
6R/6C**

**EINBAUANLEITUNG
INSTALLATION INSTRUCTIONS**

INHALT / CONTENT

Deutsch

Einführung	2
Sicherheitshinweise	3
Werkzeuge	4
Einbau Lautsprecher	4
Notizen	10
Technische Daten	11

English

Introduction	2
Safety Instructions	3
Tools	4
Installation of loudspeaker	4
Notes	10
Technical Data	11

Einführung

ETON bedankt sich für den Kauf dieses Produktes.

ETON Lautsprecher und Verstärker garantieren hervorragende Leistungen. Die elektrischen, mechanischen und klanglichen Eigenschaften bleiben über die gesamte Lebensdauer des Produktes erhalten.

Wir wünschen Ihnen viel Freude beim Hören.

Die vorliegende Bedienungsanleitung wurde so konzipiert, dass sie Ihnen eine korrekte Installation ermöglicht.

Bitte lesen Sie die Bedienungsanleitung sorgfältig, bevor Sie mit der Installation und dem Anschluss beginnen.

Audioquellen wie Ihr OEM-Radio können im letzten Lautstärkebereich zu Verzerrungen neigen.

Bitte beachten Sie, dass laute und stark verzerrte Signale Ihre Lautsprecher zerstören können.

Introduction

ETON thanks you for deciding to purchase this product. ETON loudspeakers and amplifiers guarantee outstanding performance. The electrical, mechanical and sound characteristics remain constant over the entire life cycle of this product.

We wish you much listening pleasure.

The operational instructions supplied by ETON are designed to enable you to correctly install the product.

Please read the operational instructions carefully before you begin with the installation and connection.

Audio sources like the OEM radio could produce distortions in the high volume range.

Please be aware that loud and strongly distorted signals may destroy your loudspeakers.

Sicherheitshinweise

Achtung !

Bitte lesen Sie alle Warnungen in dieser Anleitung. Diese Informationen sind hervorgehoben und dienen dazu, Sie über mögliche Personenschäden oder Beschädigungen von Sachwerten zu informieren.

Hörschäden

DAUERHAFTES AUSGESETZTSEIN VON LAUTSTÄRKEN ÜBER 85dB KANN ZUR SCHÄDIGUNG DES GEHÖRS FÜHREN. VERSTÄRKERBETRIEBENE AUTOHIFI-ANLAGEN KÖNNEN LEICHT SCHALLDRÜCKE ÜBER 130dB ERZEUGEN UND IHR GEHÖR NACHHALTIG SCHÄDIGEN. BITTE BENUTZEN SIE DEN GESUNDEN MENSCHENVERSTAND UND VERMEIDEN SIE SOLCHE RISIKEN.

Lautstärke und Fahrerbewusstsein

Der Gebrauch von Musikanlagen kann die Wahrnehmung von wichtigen Verkehrsgläuschen behindern und dadurch während der Fahrt Gefahren auslösen.

ETON übernimmt keine Verantwortung für Gehörschäden, körperliche Schäden oder Sachschäden, die aus dem Gebrauch oder Missbrauch seiner Produkte entstehen.

ACHTUNG!

Sollen Karosseriebleche ausgeschnitten oder entfernt werden, nehmen Sie Kontakt mit Ihrer Fahrzeug-Vertragswerkstatt auf. Bei Beschädigungen tragender Karosserieteile kann die Betriebserlaubnis erlöschen.

Safety Instructions

Attention !

Please read all warnings mentioned in this manual. This information is highlighted and included to inform you of the potential danger of personal injury or damage to property.

Hearing Damage

CONTINUOUS EXPOSURE TO SOUND PRESSURE LEVELS OVER 85dB MAY CAUSE PERMANENT HEARING LOSS. HIGH POWERED AUTO-SOUND SYSTEMS MAY PRODUCE SOUND PRESSURE LEVELS WELL OVER 130dB. THIS MAY CAUSE DAMAGE OF HEARING. USE COMMON SENSE AND AVOID SUCH RISKS!

Volume and Driver Awareness

Use of sound components can impair your ability to hear necessary traffic sounds and may constitute a hazard while driving your automobile.

ETON accepts no liability for hearing loss, bodily injury or property damage as a result of use or misuse of its products.

ATTENTION!

If sheet metal must be cut or removed contact your authorized car dealer for professional advice. Damage to the supporting body structures may lead the safety certificate to be withdrawn.

Werkzeuge

Sie benötigen nachfolgend aufgeführte Werkzeuge, die Sie sich bereitlegen sollten.

- Schraubendreher für Torx – Größe TX 20
- Schraubendreher für Torx – Größe TX 30
- Schraubendreher für Schlitzschrauben – Größe ca. 2mm oder Plastikheber
- Akkuschauber oder Bohrmaschine
- Bohrer 5 mm
- Seitenschneider + Cutter-Messer
- Nietzange

Tools

We recommend to place the following tools ready for installation:

- Screw driver for Torx – TX 20
- Screw driver for Torx – TX 30
- Screw driver for slot screws – size about 2 mm or plastic mounting lever
- Accumulator screw machine
- 5 mm drill bit
- Side cutter + cutter knife
- Rivet gun

Einbau der Lautsprecher

Entfernen Sie die Blende des Türgriffs. Setzen Sie hierzu einen Schraubenzieher o.ä. an der Unterseite an und ziehen die Verkleidung vorsichtig zu sich.

Entriegeln Sie die Steckverbinder und ziehen Sie die Stecker heraus.

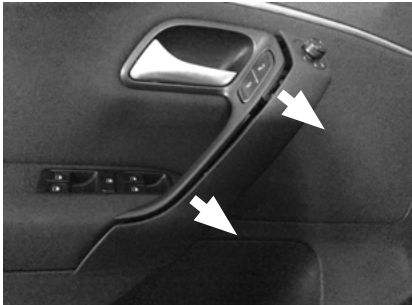

Lösen Sie die darunter befindlichen Torx-Schrauben sowie die Torxschrauben an der unteren Türverkleidung sowie an der Seite (siehe Bild Folgeseite).

Speaker installation

Carefully pry the grip dish out of the grip in the door panelling use a slotted screwdriver or similar tool. Pull the grip dish toward yourself. Be careful not to tilt the dish.

Unlatch the connectors and remove them.

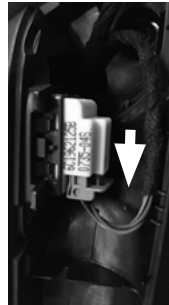

Loosen the screws which are located behind the grip dish and the torx screws at the door-panel (shown in the next illustration on the following side).

Einbau der Lautsprecher

Das Foto zeigt die Positionen der Schrauben und Klipse an. Pfeile kennzeichnen Schrauben, Kreise zeigen Klipse auf der Rückseite der Türverkleidung auf.

Speaker installation

The illustration shows the positions of the screws and clips. Screws are displayed with arrows, clips are displayed with circles, they are behind the door panel.

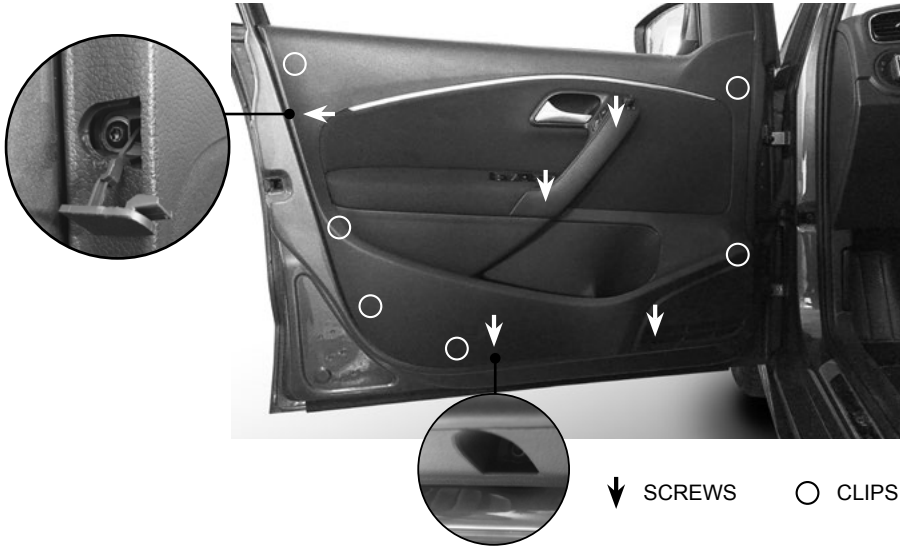

Hebeln Sie die Klipse von unten beginnend vorsichtig ab. Dann die Türverkleidung vorsichtig nach oben aus dem Fensterschacht heben.

Carefully pry the clips beginning at the bottom. Then pry the door panelling carefully out of the window slot.

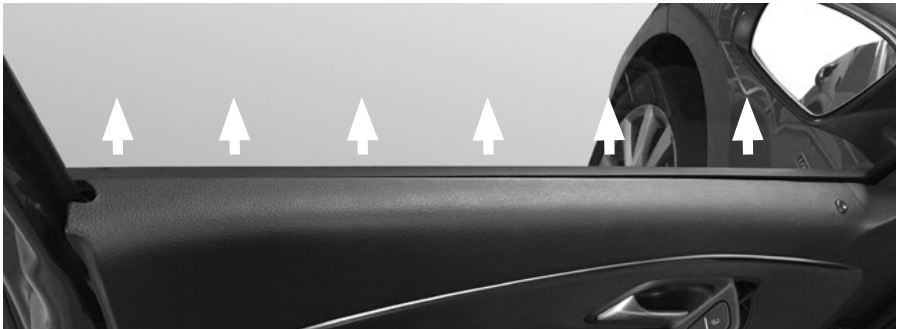

Einbau der Lautsprecher

Speaker installation

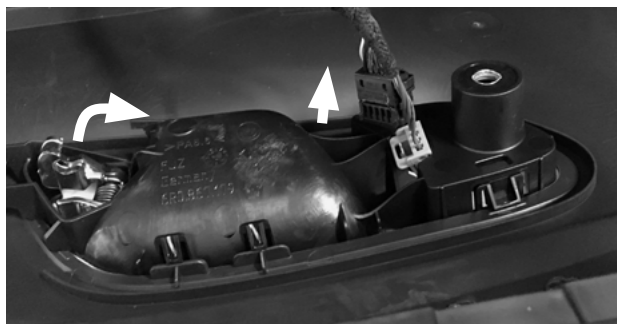

ACHTUNG!

Halten Sie die lose Türverkleidung entsprechend, dass keine Kabel auf Zug sind. Greifen Sie anschließend hinter die Türverkleidung und lösen Sie den Seilzug der Türinnenbetätigung. Hierfür die Lasche anheben und den Zug nach hinten aus der Führung ziehen. Anschließend den Haken vorne am Kunststoffhebel aushängen. Lösen Sie die Stecker für Fensterheber und ggf. Lautsprecher falls vorhanden und beachten Sie die Warn-LED der Alarmanlage (Fahrerseite), diese sollten sie vorsichtig den Stecker abziehen. Evtl. verbleibende Clipse aus der Tür heraushebeln und wieder in die Türverkleidung einsetzen.

ATTENTION!

Be careful with the loosely door panel, no cables should be under tension. Loosen the door opening cable. Therefore lift the flap and pull the cable backwards out of the guide. Afterwards remove the hook in front of the plastic lever. Loosen the plugs for window regulator and if necessary for loudspeakers. Please note the warning LED (drivers side only), this LED should be unplugged carefully before removing the door panel. Pry possible remaining clips out of the door and re-insert them into the door panelling.

Einbau der Tieftonlautsprecher

Der Serienlautsprecher ist mit 4 Nieten befestigt. Bohren Sie diese vorsichtig mit einem 5 mm Bohrer und einer Bohrmaschine oder einem Akku-Schrauber aus.

Entfernen Sie mit einem scharfen Seitenschneider o.ä. die Nietreste. Befestigen Sie nun den neuen Lautsprecher mit den beiliegenden Nieten. Verbinden Sie die Steckkontakte wieder.

Installation of the low-range speaker

The OEM-loudspeaker is fastened with 4 rivets. Drill the rivets carefully out by using a 5 mm drill bit and drill machine or cordless screwdriver.

Carefully remove possible residue from the door by using a sharp side cutter or something else. Now fasten the new loudspeaker with the included rivets. Plug all cables together.

Einbau der Lautsprecher

Speaker installation

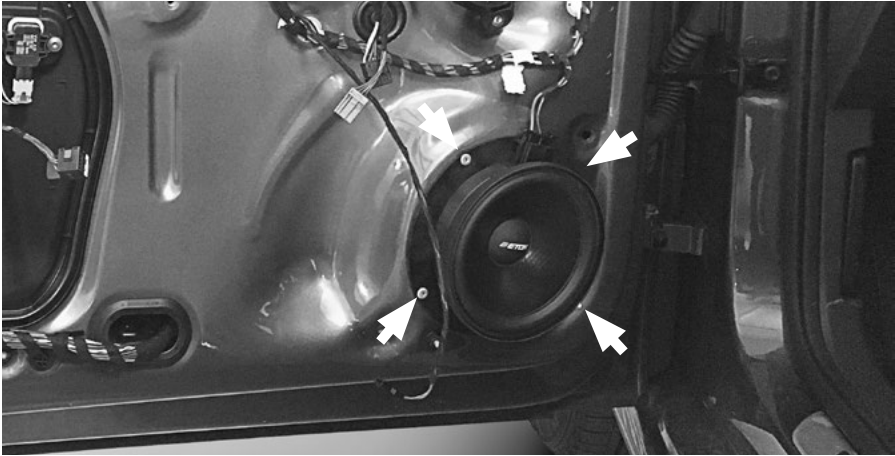

Einbau der Hochtonlautsprecher

Tweeter installation

Entfernen Sie die A-Säulenverkleidung indem Sie diese mit einem geeignetem Werkzeug vorsichtig abhebeln und ziehen Sie das Hochtönerkabel aus dem an der A-Säule befestigten Steckverbinder.

Carefully remove the A-pillar cover by using a suitable tool and remove the tweeter cables off the fixed point at the A-pillar.



Einbau der Lautsprecher

Speaker installation



Entfernen Sie mit einem scharfen Messer die drei Schmelzpunkte der Hochtönerfestigung. Entfernen Sie das Schutzpapier des beigefügten Kleberings und setzen diesen auf den neuen Hochtöner. Ziehen Sie anschließend das Schutzpapier des Kleberings ab und stecken den Hochtönerlautsprecher auf die Stifte der Lautsprecheröffnung. Achten Sie darauf, dass alle Klipse ordentlich eingerastet sind und der Klebering ordnungsgemäß abdichtet.

Zur Sicherung verkleben Sie noch jeden der drei Klipse mit handelsüblichem 2-Komponentenklebstoff.

Verbinden Sie die Steckkontakte.

Montieren Sie die A-Säulenverkleidung in umgekehrter Reihenfolge.

Cut with a sharp knife the three plastic welded points and remove the original tweeter. Afterwards remove the protective paper from one side of the included adhesive ring and place it on the tweeter. After that, you can pull off the other side of the adhesive ring, now you can plug in the tweeter in the mounting area. Please note that every single clip is locked and the adhesive ring caulks correctly.

For safety, glue each of the three clips with normal commercial 2-component glue.

Reconnect all switch plugs.

Remount the A-pillar in reverse order.

Einbau der Lautsprecher

Kontrollieren Sie alle Kabelsteckverbindungen und Clipse. Der Zusammenbau der Türpappen erfolgt in umgedrehter Reihenfolge. Sollten Ihnen während der Demontage Klipse abgebrochen sein, ersetzen Sie diese zuvor.

ACHTUNG!

Vergessen Sie nicht, alle Kabelsteckverbindungen wieder herzustellen und den Seilzug der Türinnenbetätigung korrekt einzuhängen.

Speaker installation

Control each cable plug and every single clip. The assembly of the doorboards had to be done in reverse order. Change defect clips before re-installing the doorboards.

ATTENTION!

Do not forget to reconnect all cable plugs and to correctly replace the door opening cable.

Technische Daten

- 2-Wege Front-System mit Glas- / Papiermembrane
- 14,5 cm Tief- / Mitteltöner
- 25 mm Aluminiumhochtonkalotten
- Glasfaserverstärkter Polyamidkorb
- Inkl. Hochtonkabelfrequenzweichen
- Plug & Play zum einfachen Austausch der Serienlautsprecher
- Musikbelastbarkeit: 80 W
- Impedanz: 2 Ohm
- Kennschalldruck 86,5 dB
- Resonanzfrequenz 1W: 69 Hz

Technical data

- 2-way front-system with glass- / papercone
- 14,5 cm bass- / midrange speaker
- 25 mm aluminum tweeter
- glass fibre reinforced polyamid baskets
- incl. tweeter x-overs
- plug & play for simple exchange of the original loudspeakers
- music power: 80 W
- Impedance: 2 Ohm
- SPL 86,5 dB
- Resonance frequency 1W: 69 Hz

ETON behält sich das Recht vor, die beschriebenen Produkte ohne jegliche Vorankündigung zu verändern oder zu verbessern. Alle Rechte sind vorbehalten. Die auch teilweise Vervielfältigung des vorliegenden Handbuchs ist untersagt.

ETON reserves the right to make modifications or improvements to the products illustrated without notice thereof. All rights belong to the respective owners.
Total or partial reproduction of this User's Guide is prohibited.